



Proyectores D-ILA
DLA-RS4200, DLA-RS3200, DLA-RS2200, DLA-RS1200

D-ILA

The ART of PROJECTION

Una verdadera experiencia
cinematográfica

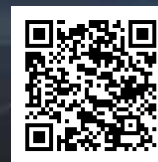

Para obtener más información sobre los nuevos proyectores D-ILA, escanee o haga clic en el código QR para acceder al sitio Web oficial

D-ILA The ART of PROJECC



proyector de cine en casa 8K

8K
e-shiftX



Los proyectores de cine en casa D-ILA con una extraordinaria resolución 8K han sido posibles gracias a más de un cuarto de siglo de ingeniería y tecnología de JVC. Descubra el arte de la proyección.



DLA-RS4200

REFERENCE SERIES **D-ILA** *BLU Escent Laser*



Lente HQ de 100mm

Contraste nativo 150.000:1, Brillo máximo 3.300 lúmenes



DLA-RS3200

REFERENCE SERIES **D-ILA** *BLU Escent Laser*



Contraste nativo 100.000:1, brillo máximo: 2.700 lúmenes

TION

Una verdadera experiencia cinematográfica

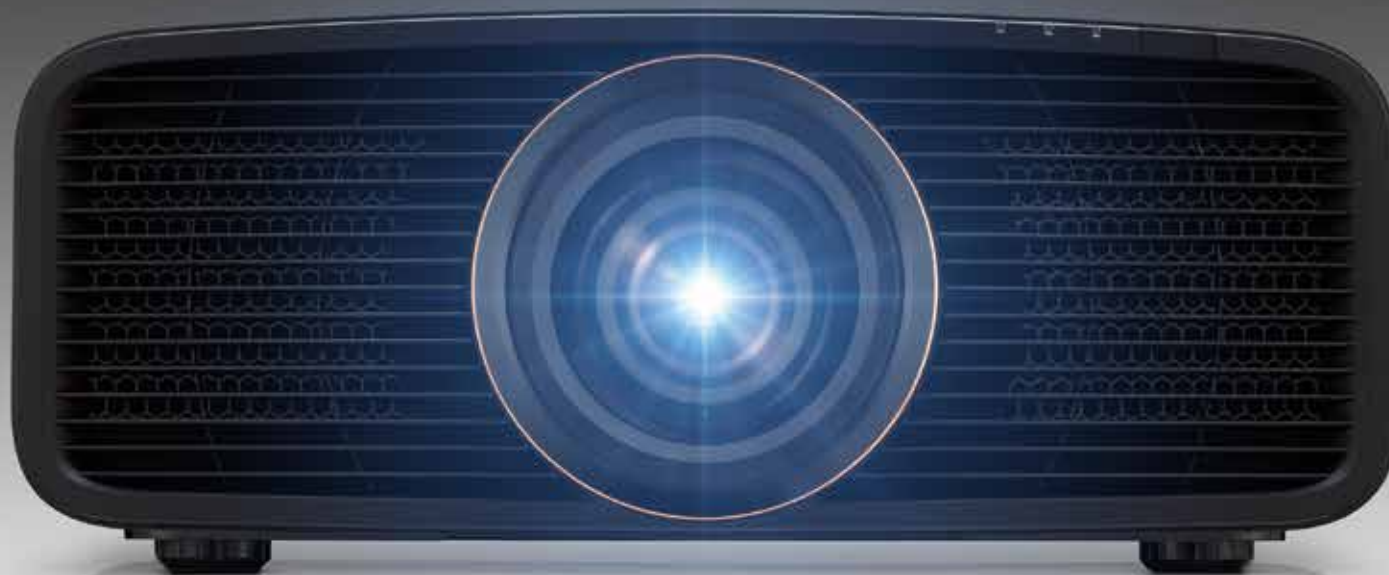

Proyectores de cine en casa 4K nativos

4K

Todos los nuevos modelos de resolución 4K nativa con el cuerpo más pequeño del mundo* satisfacen a un grupo más amplio de usuarios con una calidad sólida. Descubra una auténtica experiencia cinematográfica.

*A partir de septiembre de 2024 para proyectores con panel 4K nativo.



DLA-RS2200

REFERENCE SERIES **D-ILA** *BLUESCENT Laser*



Contraste nativo 80.000:1, Brillo máximo: 2.300 lúmenes



DLA-RS1200

REFERENCE SERIES **D-ILA** *BLUESCENT Laser*



Contraste nativo 40.000:1, brillo máximo: 2.000 lúmenes

Contraste excepcional, alto brillo y resolución superior
JVC ofrece excelencia visual e inmersión total

8K

8.192 x 4.320 píxeles

Contraste excepcional

Dispositivo 4K D-ILA nativo de tercera generación

El dispositivo D-ILA es el corazón de los proyectores que desempeña un papel importante en la proyección de bellas imágenes. La perfección del dispositivo continúa hasta la fecha: la tercera generación (Gen3) del dispositivo D-ILA 4K nativo de 0,69 pulgadas ha mejorado su control de alineación de los cristales líquidos y ha mejorado la planitud de los píxeles de la imagen para ofrecer 1,5 veces* la relación de contraste nativa en el DLA-RS4200 en comparación con el dispositivo Gen2.

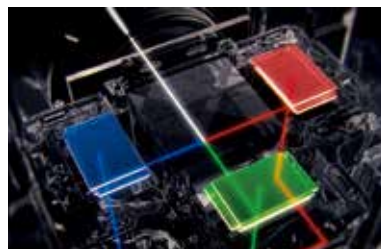

4K D-ILA

*1,25 veces en el DLA-RS3200

Nivel de negro sin igual y alta luminancia

El DLA-RS4200 cuenta con el contraste nativo más alto del sector de 150.000:1* con el dispositivo D-ILA Gen3 4K de 0,69 pulgadas y el motor óptico de rejilla, sin embargo, en combinación con el control dinámico de la luz láser, que analiza la señal de vídeo entrante para controlar automáticamente la cantidad de luz láser saliente, se puede conseguir un nivel de contraste dinámico de ∞ :1 (infinito a 1) en escenas con oscuridad total apagando completamente la fuente de luz.



Cielo estrellado con sentido del contraste

*100.000:1 en el DLA-RS3200

Alto brillo

Fuente de luz para un brillo excepcional

Otro aspecto esencial de los proyectores reside en su fuente de luz. Los proyectores D-ILA de JVC incorporan la fuente de luz "BLU-Escent Laser" para lograr un brillo máximo excepcional de 3.300 lúmenes en el DLA-RS4200 y de 2.700 lúmenes en el DLA-RS3200, ambos con una longevidad de 20.000 horas. Las mejoras de eficiencia energética introducidas en la BLU-Escent Laser también contribuyen al ahorro de energía.



Resolución superior

Pantalla de resolución 8K con Gen2 8K/e-shiftX

Combinando una tecnología de visualización de alta resolución que utiliza un controlador de 240 Hz con un desplazamiento multiteje de 4 direcciones para hacer parpadear la pantalla cuatro veces de forma colectiva, la tecnología e-shift patentada por JVC introdujo mejoras significativas como la segunda generación 8K/e-shiftX. Con un nuevo motor de escalado 8K, la nueva Gen2 8K/e-shiftX mejora drásticamente la nitidez y el detalle del proyector en una amplia gama de contenidos.



Comprueba cómo la imagen 4K nativa se vuelve más nítida como si estuviera viva con el nuevo procesamiento 8K/e-shiftX.

Entrada 8K60p para contenidos 8K, entrada 4K120p para juegos y más

Los proyectores 8K admiten una gran variedad de entradas, incluida 8K60p a 48 Gbps. Gracias a la adopción de LSI desarrollados con la última tecnología, ahora es posible procesar cuatro veces la cantidad de información desde la entrada hasta el dispositivo D-ILA de forma instantánea y mostrar correctamente las señales 8K. Como resultado, los usuarios pueden disfrutar de imágenes 8K estables de alta calidad en todo momento. Además, el uso de la entrada 4K120p con el modo de baja latencia mejora aún más la respuesta a las operaciones rápidas del reproductor para mostrar contenidos de juegos con alta velocidad de fotogramas en pantallas grandes.



Sistema de lentes totalmente de cristal diseñado para los proyectores 8K

El DLA-RS4200 está equipado con una lente de cristal de 100 mm* de 18 elementos y 16 grupos, con un barrilete completo de aluminio. Para proyectar imágenes 8K de alta resolución en todos los rincones de la pantalla, el proyector incorpora cinco lentes ED calibradas para las diferencias en el índice de refracción R/G/B con el fin de reducir la aberración cromática y las franjas de color cuando se produce el desplazamiento de la lente para ofrecer una reproducción precisa de la proyección con resolución 4K u 8K.



*El DLA-RS3200 cuenta con lentes totalmente de cristal de 17 elementos y 15 grupos de 65 mm sin lentes ED.

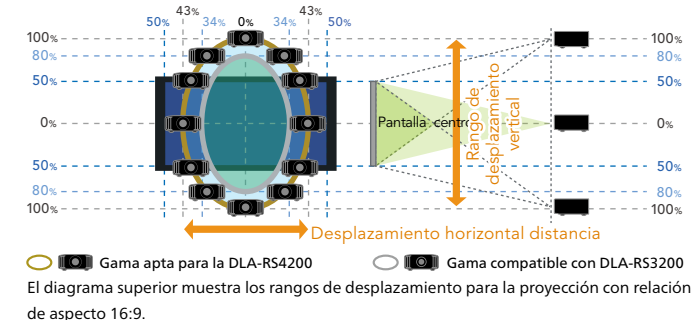

Diseño elegante y refinado, 4K nativo, láser BLU-Escente
Descubra su próximo viaje cinematográfico

Nativo 4K
4.096 x 2.160 píxeles

Diseño compacto

Los proyectores 4K nativos más pequeños* del mundo

Completamente rediseñados con un nuevo chasis, unidades ópticas, sistema de lentes y placas de circuitos, los DLA-RS2200 y RS1200 son los proyectores 4K nativos más pequeños del mundo*. A la vez que mantienen un tamaño reducido, estos modelos incorporan la fuente de luz láser BLU-Escent patentada por JVC y los dispositivos 4K nativos que se encuentran en los modelos DLA-RS4200 y RS3200. La rejilla horizontal del panel frontal expresa la lente central de forma simbólica, mientras que las esquinas redondeadas del cuerpo enfatizan la facilidad de uso.



*A partir de septiembre de 2024 para proyectores con panel 4K nativo.

Magnífica disposición de entrada/salida

En los modelos DLA-RS2200/RS1200 se ha aplicado un sistema de refrigeración rectilíneo que aspira el aire por la parte delantera y lo expulsa por la trasera para acentuar la compacidad del cuerpo, reducir el impacto del calor en la pantalla de proyección y permitir una mayor flexibilidad en la instalación.

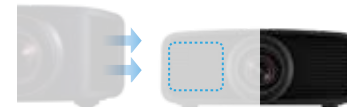

Proyección 4K nativa

Resolución Pixel Perfect con entrada 4K nativa y dispositivo 4K D-ILA

Las señales de entrada a través del terminal HDMI 4K/60p a 32 Gbps pasan a través de los dispositivos D-ILA* 4K nativos de 0,69 pulgadas de tercera generación (Gen3) para proyectar imágenes con resolución 4K nativa completa (4.096 x 2.160 píxeles) en la pantalla con brillo uniforme y negros más sutiles. Con la combinación de entrada 4K nativa y dispositivo, se puede conseguir una calidad de imagen general mejorada.

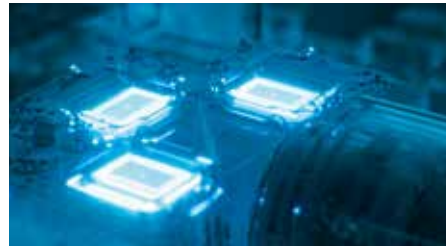

4K D-ILA

*Sólo en el DLA-RS2200

Nivel de negro insuperable y alta luminancia

El contraste nativo de 80.000:1* con contraste dinámico de ∞ :1 (infinito a 1) en el DLA-RS2200 se consigue con la combinación del último dispositivo 4K nativo D-ILA de 0,69 pulgadas con motor óptico de rejilla y la fuente de luz láser BLU-Escent con control dinámico de la luz láser. Como resultado, se consiguen imágenes rebosantes de realidad.



* DLA-RS1200 ofrece un contraste nativo de 40.000:1.

Nuevo láser BLU-Escent y sistema de lentes 4K

Láser BLU-Escent para imágenes sorprendentemente brillantes

La fuente de luz "BLU-Escent Laser" patentada por JVC y diseñada exclusivamente para los nuevos modelos se caracteriza por alcanzar un brillo máximo excepcional de 2.300 lúmenes en el DLA-RS2200 y de 2.000 lúmenes en el DLA-RS1200, ambos con una longevidad de 20.000 horas.

**BLU-Escent
Laser**



Control de la luminancia en BLU-Escent Laser

La luminancia de los proyectores equipados con láser BLU-Escent puede ajustarse con precisión según el entorno y las preferencias utilizando el control de fuente de luz con un total de 101 (0 - 100) pasos de control de luminancia.

101 pasos de control de luminancia (0 - 100 pasos)



0 ← → 100

Nuevo objetivo 4K totalmente motorizado

Los nuevos proyectores compactos incorporan lentes 4K nativas con un objetivo de 15 elementos, 11 grupos y 80 mm con enfoque, zoom y desplazamiento motorizados para reproducir fielmente imágenes 4K nativas de alta resolución sin distorsiones. Además de un amplio rango de desplazamiento de la lente del 70% en vertical y del 28% en horizontal, estos proyectores están equipados con un zoom de 1,6x que permite una distancia de proyección de 3 metros a 100 pulgadas, lo que los hace flexibles para una gran variedad de entornos de instalación sin sacrificar la calidad de imagen. Su función de memoria de lente resulta muy útil cuando se cambia entre pantallas convencionales de tamaño 16:9 y cinematográfico.



objetivo de 15
elementos y 11
grupos de 80 mm

80mm



Función de desplazamiento de la lente: 70 % vertical, 28 % horizontal

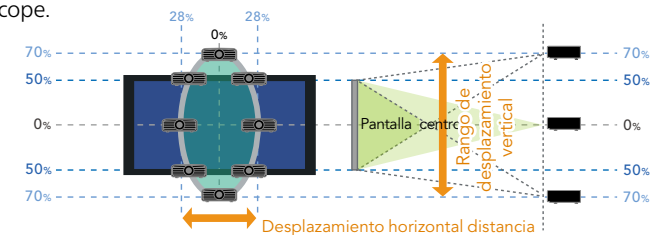

El diagrama superior muestra los rangos de desplazamiento para la proyección con relación de aspecto 16:9.

Disfruta al máximo de los contenidos HDR



El HDR mejora drásticamente el poder expresivo de las imágenes

A la hora de reproducir la rica información de vídeo de los contenidos HDR, confíe en los nuevos proyectores D-ILA, ya que estos modelos son compatibles con todos los formatos HDR, incluido HDR10 para Blu-ray y streaming, HLG para radiodifusión y HDR10+ con compatibilidad de metadatos dinámicos. Las mejoras de los proyectores para un mayor brillo y contraste han ayudado a conseguir un rango dinámico más amplio, lo que permite a los usuarios disfrutar de una experiencia envolvente con imágenes HDR llenas de realidad.



Función HDR Gen2 Frame Adapt

El último algoritmo patentado de la función HDR Gen2 Frame Adapt analiza instantáneamente el brillo máximo de un contenido HDR10 por escena o fotograma y realiza una asignación de tonos en tiempo real para obtener un rango dinámico óptimo para la proyección de vídeo de alta definición. La selección mejorada de la curva tonal del algoritmo patentado también reproduce imágenes HDR con un rango dinámico más amplio que son más brillantes y coloridas.



Imagen original



Adaptación de fotogramas HDR (convencional)



Adaptación de fotogramas HDR Generación 2

PELÍCULA A

DML (Display Mastering Luminance) para una mejor experiencia HDR

Los metadatos DML (Max Display Mastering Luminance), que representan el nivel de nit del monitor profesional utilizado para calificar la película según los estándares del director, se utilizan para establecer el rango dinámico del título para una asignación de tonos HDR mejorada. Tanto los valores DML como MaxCLL se utilizan para los niveles HDR.

Reproducción vívida de fuentes HDR que contienen una amplia gama de colores

Incluso cuando el contenido HDR que utiliza una amplia gama de colores equivalente a BT.709 y DCI-P3* se proyecta en estos proyectores, el filtro de cine original combinado con el láser BLU-Escent trabajan juntos para reproducir colores ricos, como las gradaciones del cielo y el océano, el contraste de las rosas rojas, o una hilera de árboles verdes frescos.

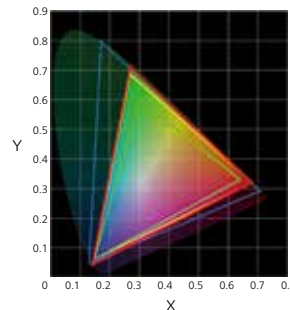

* El DLA-RS1200 es compatible al 100% con sRGB.

— DLA-RS4200/RS3200/RS2200 — BT.709 (sRGB) — DCI — BT.2020

Negros más profundos para una gradación más rica

El nuevo Deep Black Tone Control del HDR Gen2 Frame Adapt con un nuevo algoritmo atenúa aún más los tonos en las zonas oscuras para lograr una oscuridad más realista. Esta función maximiza el rango dinámico de los dispositivos 4K D-ILA de nueva generación y ofrece imágenes con más contraste que nunca. Las escenas con tonos claros y oscuros, como los paisajes nocturnos, pueden proyectarse con mayor realismo.



Convencional



Nuevo control de tono de negro profundo

Proyección del contenido de forma más bella y fiel

Modo de imagen "Vívido"

Para reproducir contenidos con un rango dinámico estrecho con colores más saturados, se ha mejorado el modo Natural convencional al nuevo modo "Vívido". Este modo es excelente para proyectar con mayor viveza obras clásicas SDR que aún son populares en contenidos de streaming y CG de videojuegos.



Modo Natural convencional



Nuevo modo "Vívido"



Recreación de las intenciones originales del creador

FILMMAKER MODE™ fue desarrollado por la UHD Alliance con el objetivo de reproducir fielmente las intenciones de los cineastas en el hogar. Cuando se utiliza este modo, se desactivan los ajustes de calidad de imagen como la interpolación de fotogramas y la reducción de ruido, y la temperatura de color se establece en D65 (6500K), lo que permite a los usuarios disfrutar de películas y documentales con una calidad de imagen fiel al master original.

Clear Motion Drive

Clear Motion Drive permite a los espectadores disfrutar de imágenes más suaves y claras. Con el DLA-RS4200, DLA-RS3200, DLA-RS2200, DLA-RS1200 cuando se introducen señales a 24/25/30/50/60Hz, se ha mejorado la precisión de la compensación en la periferia de los objetos que se cruzan.



Clear Motion Drive: desactivado



Clear Motion Drive: activado

Ajustes e instalación

- La óptica de contraste ultraalto no sólo contribuye a lograr un alto brillo óptico, sino que también suprime el retorno de luz innecesaria a la pantalla de proyección para obtener imágenes claras y coloridas.
- Función de calibración automática que utiliza un sensor óptico con software propietario* que optimiza todos los elementos esenciales que se encuentran en la imagen, incluyendo el balance de color, las características gamma, etc. que cambian según las condiciones de instalación y uso.

*Se requiere un sensor óptico opcional y software propietario, PC y cable LAN para realizar la función de calibración automática.

- Modo de instalación: Los modelos DLA-RS4200 y RS3200 permiten al usuario gestionar de forma centralizada 8 ajustes, como el control de lente y el ajuste de píxeles. Se pueden nombrar, almacenar y llamar un total de 10 configuraciones de modo diferentes. En los modelos DLA-RS2200 y RS1200, se pueden almacenar y llamar hasta 5 configuraciones, incluyendo Memoria de lente, Ajuste de píxeles y Máscara de pantalla.
- Se pueden utilizar más de 200 modos de Ajuste de Pantalla para corregir los desequilibrios causados por las características de la pantalla.



Escanee o haga clic en el código QR para acceder a la Tabla de modos de ajuste de pantalla



● Especificaciones

GENERAL		DLA-RS4200	DLA-RS3200	DLA-RS2200	DLA-RS1200
Dispositivo		0 dispositivo 4K D-ILA nativo de 69 pulgadas (4.096 x 2.160) x3			
Resolución de pantalla		8.192 x 4.320 (Gen2 8K/e-shiftX)		4,096 x 2,160 (nativa)	
Lente	Tipo	zoom y enfoque motorizados x2, lente totalmente de cristal		zoom y enfoque motorizados x1,6, lente 4K nativa	
	Diámetro	100 mm	65 mm		80 mm
Desplazamiento de lente (motorizado en relación de aspecto 16:9)	Vertical	±100%	±80%		±70%
	Horizontal	±43%	±34%		±28%
Tamaño de la pantalla de proyección (diagonal)		60 pulgadas - 300 pulgadas	60 pulgadas - 200 pulgadas		
Fuente de luz		Diodo láser BLU-Escent			
Brillo		3,300 lm	2,700 lm	2,300 lm	2,000 lm
Relación de contraste	Dinámico			∞:1	
	Nativo	150,000:1	100.000:1	80.000:1	40.000:1
Filtro de cine (gama de colores)		DCI 98%/BT.2020 73			sRGB 100%
Terminal de entrada	HDMI	2 (48 Gbps/HDCP 2.3, sin soporte CEC)		2 (32 Gbps/HDCP 2.3, sin soporte CEC)	
Terminal de salida	TRIGGER	1 (Mini Jack, DC 12 V/100 mA)		-	
	sINCR0 3D	1 (Mini Din 3 patillas)		-	
Terminal de control	RS 232C	1 (D-sub 9 patillas)		-	
	LAN	1 (RJ45)			
Terminal de servicio	SERVICIO	1 (USB tipo A) para actualizar el firmware y realizar copias de seguridad de la configuración			
Consumo de energía	Proyector en uso	440 W		280W	
	Modo Eco En espera			0.3 W	
	En espera			1.5 W	
Ruido del ventilador		24 dB (potencia LD al mínimo)		23 dB (potencia LD al mínimo)	
Requisitos de alimentación		CA 100-240 V, 50/60 Hz			
Dimensiones (ancho x alto x fondo, pies incluidos)		19-11/16 pulg. x 9-7/32 pulg. x 20-13/16 pulg. / 500 mm x 234 mm x 528 mm	19-11/16 pulg. x 9-7/32 pulg. x 19-29/32 pulg. / 500 mm x 234 mm x 505 mm	17-23/32 pulg. x 7-5/32 pulg. x 18-7/8 pulg. / 450 mm x 181 mm x 479 mm	
Peso (neto)		55.7 lb. / 25,3 kg	50.9 lb. / 23,1 kg	32.6 lb. / 14,8 kg	32.2 lb. / 14,6 kg
CARACTERÍSTICAS		DLA-RS4200	DLA-RS3200	DLA-RS2200	DLA-RS1200
Entrada máxima		80K60p y 4K120p		4K60p	
Control de la fuente de luz mediante ajuste deslizante		101 pasos			
Óptica de contraste ultra alto		•			
HDR	HDR10	•			
	HLG	•			
	Pantalla de información de masterización	• (Max CLL/Max FALL/DML)			
	Adaptación de fotogramas HDR Gen2	•			
	Control de tonos negros profundos	•			
Optimizador de cine		•			
modo "Vivid" para SDR		•			
CINEASTA MODE™		•			
soporte 3D		•			
Clear Motion Drive		•		• (inserción de marco negro sólo en entrada de 60 Hz)	
Mejora del movimiento		•			
Modo de baja latencia		•			
Calibración automática		•			
Modo Instalación		• (máx. 10 memorias)		• (máx. 5 memorias)	
Certificación ISFccc		•			
Modo de ajuste de pantalla		•			
Copia de seguridad USB		•			

Nota: Los valores son típicos. Depende de las condiciones de configuración del proyector y del entorno de uso.

● Dimensiones externas

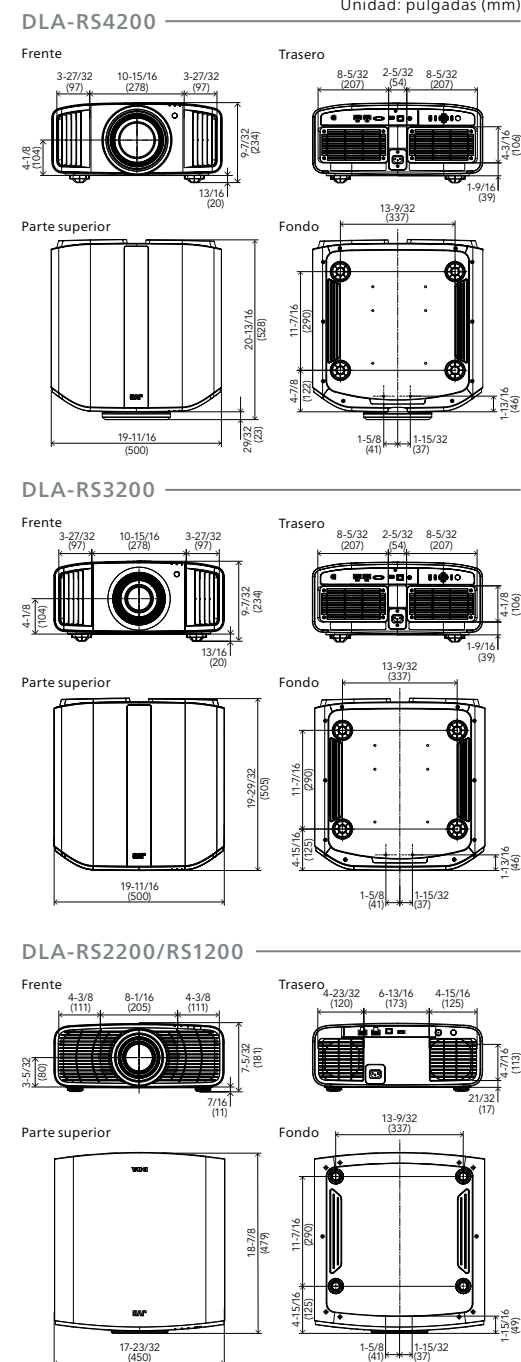

● Tabla de distancia de proyección

DLA-RS4200

Diagonal de pantalla (pulgadas)	Relación de aspecto del tamaño de la pantalla: 16:9				Relación de aspecto de la pantalla: 2,4:1 (cinematográfica)			
	Tamaño de pantalla		Distancia de proyección		Tamaño de pantalla		Distancia de proyección	
	Anchura (pulg./mm)	Altura (pulg./mm)	Ancho (pulg./m)	Tele (pulg./m)	Anchura (pulg./mm)	Altura (pulg./mm)	Ancho (pulg./m)	Tele (pulg./m)
60	52.3 / 1,328	29.4 / 747	69.1 / 1.75	142.2 / 3.61	55.2 / 1,402	23.1 / 586	73.3 / 1.86	150.8 / 3.83
90	78.4 / 1,992	44.1 / 1,121	105.2 / 2.67	214.8 / 5.46	82.8 / 2,103	34.6 / 879	111.6 / 2.83	227.7 / 5.78
100	87.2 / 2,214	49.0 / 1,245	117.2 / 2.98	239.0 / 6.07	92.0 / 2,337	38.5 / 977	124.3 / 3.16	253.3 / 6.43
110	95.9 / 2,435	53.9 / 1,370	129.3 / 3.28	263.3 / 6.69	101.2 / 2,571	42.3 / 1,075	137.1 / 3.48	279.0 / 7.09
120	104.6 / 2,657	58.8 / 1,494	141.3 / 3.59	287.5 / 7.30	110.4 / 2,805	46.2 / 1,172	149.9 / 3.81	304.6 / 7.74
150	130.7 / 3,321	73.5 / 1,868	177.5 / 4.51	360.1 / 9.15	138.0 / 3,506	57.7 / 1,465	188.1 / 4.78	381.6 / 9.69
200	174.3 / 4,428	98.1 / 2,491	237.7 / 6.04	481.2 / 12.22	184.0 / 4,674	76.9 / 1,954	251.9 / 6.40	509.8 / 12.95
250	217.9 / 5,535	122.6 / 3,113	297.9 / 7.57	602.2 / 15.30	230.0 / 5,843	96.2 / 2,442	315.7 / 8.02	638.0 / 16.20
280	244.0 / 6,199	137.3 / 3,487	334.0 / 8.48	674.9 / 17.14	—	—	—	—

Nota: Las distancias de proyección son especificaciones de diseño, por lo que hay un ±5% de variación.

DLA-RS3200

Diagonal de pantalla (pulgadas)	Relación de aspecto del tamaño de la pantalla: 16:9				Relación de aspecto de la pantalla: 2,4:1 (cinematográfica)			
	Tamaño de pantalla		Distancia de proyección		Tamaño de pantalla		Distancia de proyección	
	Anchura (pulg./mm)	Altura (pulg./mm)	Ancho (pulg./m)	Tele (pulg./m)	Anchura (pulg./mm)	Altura (pulg./mm)	Ancho (pulg./m)	Tele (pulg./m)
60	52.3 / 1,328	29.4 / 747	74.0 / 1.88	151.7 / 3.85	55.2 / 1,402	23.1 / 586	78.5 / 1.99	160.8 / 4.08
90	78.4 / 1,992	44.1 / 1,121	111.9 / 2.84	228.4 / 5.80	82.8 / 2,103	34.6 / 879	118.7 / 3.01	242.0 / 6.15
100	87.2 / 2,214	49.0 / 1,245	124.6 / 3.16	254.0 / 6.45	92.0 / 2,337	38.5 / 977	132.0 / 3.35	269.1 / 6.83
110	95.9 / 2,435	53.9 / 1,370	137.2 / 3.49	279.6 / 7.10	101.2 / 2,571	42.3 / 1,075	145.4 / 3.69	296.2 / 7.52
120	104.6 / 2,657	58.8 / 1,494	149.9 / 3.81	305.1 / 7.75	110.4 / 2,805	46.2 / 1,172	158.8 / 4.03	323.2 / 8.21
150	130.7 / 3,321	73.5 / 1,868	187.8 / 4.77	381.8 / 9.70	138.0 / 3,506	57.7 / 1,465	199.0 / 5.05	404.5 / 10.27
200	174.3 / 4,428	98.1 / 2,491	251.0 / 6.38	509.7 / 12.95	—	—	—	—

Nota: Las distancias de proyección son especificaciones de diseño, por lo que hay un ±5% de variación.

DLA-RS2200/RS1200

Diagonal de pantalla (pulgadas)	Relación de aspecto del tamaño de la pantalla: 16:9				Relación de aspecto de la pantalla: 2,4:1 (cinematográfica)			
	Tamaño de pantalla		Distancia de proyección		Tamaño de pantalla		Distancia de proyección	
	Anchura (pulg./mm)	Altura (pulg./mm)	Ancho (pulg./m)	Tele (pulg./m)	Anchura (pulg./mm)	Altura (pulg./mm)	Ancho (pulg./m)	Tele (pulg./m)
60	52.3 / 1,328	29.4 / 747	69.6 / 1.77	112.4 / 2.85	55.4 / 1,407	23.1 / 586	73.8 / 1.87	119.1 / 3.03
90	78.4 / 1,992	44.1 / 1,121	105.3 / 2.68	169.6 / 4.31	83.1 / 2,110	34.6 / 879	111.7 / 2.84	179.7 / 4.56
100	87.2 / 2,214	49.0 / 1,245	117.3 / 2.98	188.6 / 4.79	92.3 / 2,345	38.5 / 977	124.3 / 3.16	199.9 / 5.08
110	95.9 / 2,435	53.9 / 1,370	129.2 / 3.28	207.7 / 5.28	101.5 / 2,579	42.3 / 1,075	136.9 / 3.48	220.1 / 5.59
120	104.6 / 2,657	58.8 / 1,494	141.1 / 3.58	226.8 / 5.76	110.8 / 2,814	46.2 / 1,172	149.6 / 3.80	240.3 / 6.10
150	130.7 / 3,321	73.5 / 1,868	176.9 / 4.49	284.0 / 7.21	138.5 / 3,517	57.7 / 1,465	187.5 / 4.76	300.9 / 7.64
200	174.3 / 4,428	98.1 / 2,491	236.5 / 6.01	379.3 / 9.63	184.6 / 4,689	76.9 / 1,954	250.6 / 6.37	401.8 / 10.21

Nota: Las distancias de proyección son especificaciones de diseño, por lo que hay un ±5% de variación.

● Accesorio opcional



PK-EM2

emisor RF 3D (emparejado con el PK-AG3)

La señal alcanza hasta 10 metros. Sin interrupción de la señal IR con otros equipos.
Sin limitación en el número de gafas.

● Conectores

DLA-RS4200/RS3200



DLA-RS2200/RS1200



D-ILA The ART of PROJECTION

Una verdadera experiencia cinematográfica



• D-ILA y e-shift son marcas registradas de JVCKENWOOD Corporation. • BLU-Escent Laser es una marca comercial de JVCKENWOOD Corporation. • El logotipo FILMMAKER MODE™ y su nombre comercial son marcas registradas de UHD Alliance, Inc. en Estados Unidos y otros países. • El logotipo HDR10+™ es una marca comercial de HDR10+ Technologies, LLC. • YouTube™ es una marca comercial o marca registrada de Google LLC. • ISF es una marca registrada de Imaging Science Foundation, Inc. • Los términos HDMI, HDMI High-Definition Multimedia Interface, HDMI trade dress y los logotipos HDMI son marcas comerciales o marcas comerciales registradas de HDMI Licensing Administrator, Inc. • Todos los demás nombres de marcas o productos pueden ser marcas comerciales y/o marcas comerciales registradas de sus respectivos propietarios. • Todas las imágenes de este folleto son simuladas. • El diseño y las especificaciones están sujetos a cambios sin previo aviso. • Quedan reservados todos los derechos no concedidos expresamente en el presente documento.

Copyright © 2024, JVCKENWOOD Corporation. Todos los derechos reservados.

JVC

DISTRIBUIDO POR

<https://www.jvc.net/>